



## MR-300

Electric Background System

Elektrische achtergrondstelsel

Elektrisches Hintergrundsystem

Art. No. F004393



**GB** INSTRUCTION MANUAL

**NL** HANDLEIDING

**DE** BEDIENUNGSANLEITUNG

**DE** Besuchen Sie unsere Website über den folgenden QR Code oder Weblink um weitere Informationen zu diesem Produkt oder die verfügbaren Übersetzungen dieser Anleitung zu finden.

**GB** Visit our website via the following QR Code or web link to find further information on this product or the available translations of these instructions.

**FR** Si vous souhaitez obtenir plus d'informations concernant ce produit ou rechercher ce mode d'emploi en d'autres langues, rendez-vous sur notre site Internet en utilisant le code QR ou le lien correspondant.

**NL** Bezoek onze internetpagina via de volgende QR-code of weblink, voor meer informatie over dit product of de beschikbare vertalingen van deze gebruiksaanwijzing.

**ES** ¿Desearía recibir unas instrucciones de uso completas sobre este producto en un idioma determinado? Entonces visite nuestra página web utilizando el siguiente enlace (código QR) para ver las versiones disponibles.

**IT** Desidera ricevere informazioni esaustive su questo prodotto in una lingua specifica? Venga a visitare il nostro sito Web al seguente link (codice QR Code) per conoscere le versioni disponibili.



[www.bresser.de/PF004393](http://www.bresser.de/PF004393)



**GARANTIE · WARRANTY · GARANTÍA · GARANZIA**



[www.bresser.de/warranty\\_terms](http://www.bresser.de/warranty_terms)

<b>GB</b>	<b>INSTRUCTION MANUAL .....</b>	<b>3</b>
<b>NL</b>	<b>HANDLEIDING .....</b>	<b>11</b>
<b>DE</b>	<b>BEDIENUNGSANLEITUNG .....</b>	<b>19</b>

# GENERAL SAFETY INSTRUCTIONS

## **DANGER OF BODILY INJURY!**

Make sure no one trips over the connection cables of the device.

Never leave children and/or animals unattended when using the device!

Install in an area inaccessible to children and animals!

Never leave the background roll unrolled on the floor when not in use!

## **RISK OF MATERIAL DAMAGE!**

Make sure no one trips over the connection cables of the device. Cables, associated electronic parts or the entire background system could be torn off.

Only use the power connection cable supplied!

Do not expose the device to high temperatures.

Do not subject the device to excessive vibrations.

The manufacturer accepts no liability for electrical damage caused by the use of an unauthorized power supply!

## **RISK OF ELECTRIC SHOCK!**

This device contains electronic parts that are powered by a power source (mains connection). Only use the device as described in the operating instructions. Failure to follow the instructions may pose a RISK OF ELECTRIC SHOCK!

Never bend, squeeze or pull power cables, connecting cables, extensions or connectors. Protect cables from sharp edges and heat.

Check this device, cables and connections for damage before use.

Never attempt to operate a damaged device, or a device with damaged electrical parts! Damaged parts must be replaced immediately by an authorised service agent.

Operate the device only in a completely dry environment and do not touch the device with wet or damp body parts.

## **FIRE/EXPLOSION HAZARD!**

Do not expose the device to high temperatures.

Only use the mains cable supplied!

Do not short-circuit the electric drive motor or modify it in any way!

Excessive heat and improper handling can cause short circuits, fires, and even explosions!

## **! IMPORTANT NOTES!**

Do not disassemble the device! In the event of a defect, contact the service center responsible for your country.

During long breaks, and before carrying out any maintenance and cleaning work, disconnect the power supply by unplugging the mains plug.

Place your device so that it can be disconnected from the mains supply at any time. The power outlet should always be near the device and should be easily accessible, as the

plug of the power cord serves as a part to disconnect the device from the mains supply.

## PARTS OVERVIEW & DESCRIPTION

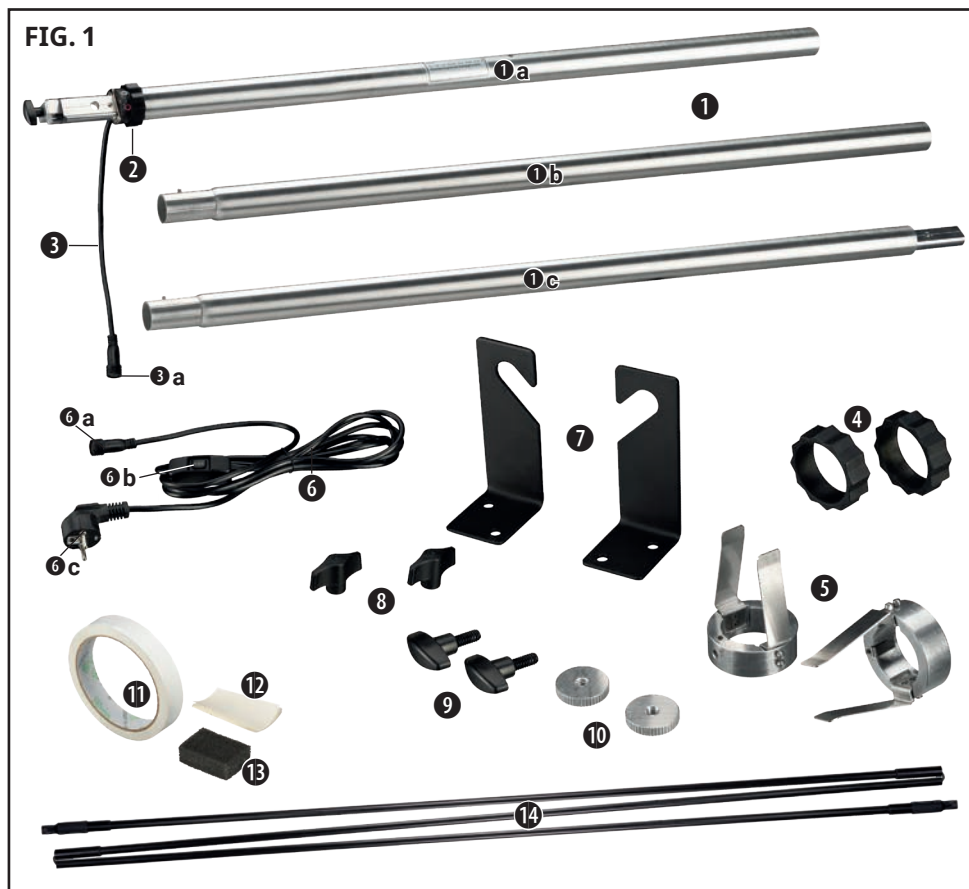

- ① Aluminum partial tubes (3x):**  
1a) Motor section 1b) Middle section 1c) End section
- ② Motor unit**
- ③ Power connection cable (pre-installed on the motor unit) with**  
3a) 2-pin connection socket
- ④ Non-slip rubber rings (2x, for friction compensation)**
- ⑤ Clamping rings (2x)**
- ⑥ Mains power cable with**  
6a) 2-pin connecting plug 6b) Selector switch 6c) Mains plug
- ⑦ Hooks (2x, for wall mounting)**
- ⑧ Wing nuts (2x)**
- ⑨ Wing screws (2x, for fixing the clamping rings)**

- ⑩ Flat knurled nuts (2x)
- ⑪ Double-sided adhesive tape
- ⑫ Self-adhesive paper strips (12x)
- ⑬ Sponge
- ⑭ Fiberglass rods (3-part, connected)

## ASSEMBLY (Fig. 2)

### IMPORTANT !

This background system is only intended for holding background rolls with a permissible total weight of 4.8 kg and a maximum length of 2.8 m. Exceeding the permissible weight and/or the maximum length can lead to irreparable material damage for which the manufacturer accepts no liability!

Before mounting, check the load-bearing capacity of the element on or to which the background system is to be mounted later (e.g. wall or tripod)! The load-bearing capacity must be approximately twice as high as the sum of the dead weight of the background system and the weight of the background roll to be picked up. Example:

2.7 kg background system + 4.8 kg background roll = 7.5 kg

>> required load capacity: 15 kg

The manufacturer accepts no liability for damage of any kind resulting from incorrect installation or insufficient load-bearing capacity!

### BASIC ASSEMBLY (Fig. 2)

The MR-300 is a new electric background system. It has a mains-powered tubular motor and a wired control unit for rolling and unrolling background papers or cloths.

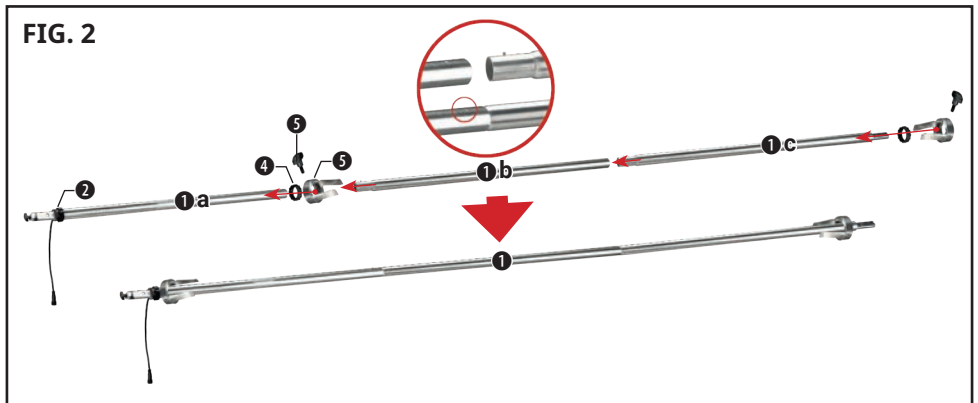

1. Slide one of the two non-slip rubber rings (4) onto the first aluminum tube (1a) up to in front of the motor unit (2).
2. Slide one of the two clamping rings (5) onto the first aluminum tube (1a), also until just before the motor unit (2), so that it encloses the previously attached rubber ring (4).
3. Screw one of the two wing screws (9) into the threaded hole (G) of the clamping ring and then screw the metal ring on hand-tight.

4. Insert all three aluminum tubes (1a-1c) into each other in the correct order to form a continuous tube (1). Start with the motor section (1a), followed by the middle section (1b) and finally the end section (1c).

**IMPORTANT !**

**Make sure that the spring-loaded lugs (N) on the tubes reach into the holes (L) of the previous tube to prevent them from slipping out.**

5. Slide the background roll onto the assembled aluminum tube (1) so that it is clamped on the side of the motor section by the clamps (K) of the previously attached clamping ring (5).
6. Also attach a rubber ring (4) to the opposite side of the aluminum tube (1). Slide the second clamping ring (5) over it so that the roll is also fixed here by the clamps (K).

### WALL MOUNTING (Fig. 3)

**IMPORTANT !**

**When installing, make sure that the openings of the hooks (7) face upwards and that they are positioned at the correct distance from each other! The square end pieces of the aluminum tube must be centered in the hooks.**

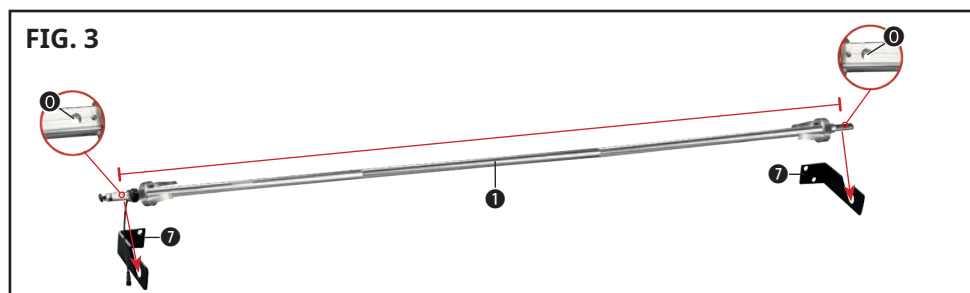

1. Measure the distance between the outer edges of the holes (O) in the two square end pieces of the aluminum tube to obtain the ideal distance between the hooks.
2. Attach the hooks (7) to a wall with sufficient load-bearing capacity. Take the previously measured distance into account.

**IMPORTANT !**

**Use suitable wall plugs\* and screws\* to attach the hooks to the wall!**

## MOUNTING ON TRIPODS\* (Fig. 4.)

### NOTE:

For mounting on tripods, two tripods with a 1/4" thread (e.g. via a spigot adapter) and a corresponding load capacity are required (e.g. Art. No.F004343).

### IMPORTANT !

During assembly, make sure that the flat knurled nuts (10) and wing nuts (8) are firmly screwed to the threads of the Sative! The spigot adapter itself must also be firmly attached to the tripod. Check their tight fit regularly, especially during prolonged use.

The manufacturer accepts no liability for damage of any kind resulting from incorrect installation or inadequate fastening!

### NOTE:

We recommend initially mounting the background system on the tripods without the background roll, as this makes it easier to set up.

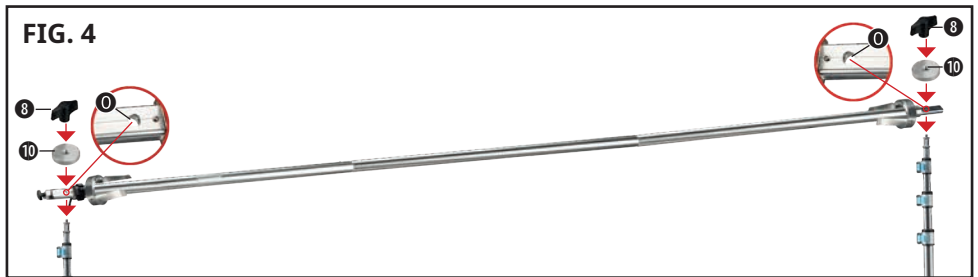

1. Set up two tripods\* next to each other so that the distance between them corresponds approximately to the length of the assembled aluminum tube (1).
2. Place the aluminum tube (1) with its holes (O) of the two end pieces onto the connection threads (G) of the spigots (S).
3. Screw the flat knurled nuts (10) and the wing nuts (8) onto the connection threads (G) from above. This is used to attach the aluminum tube to the stands.
4. Weigh down the tripods in the base area with a sandbag or similar so that they cannot tip over.

### NOTE:

We recommend enlisting the help of another person for the subsequent installation of the background system with background roll.

## POWER SUPPLY & OPERATION (Fig. 5.)

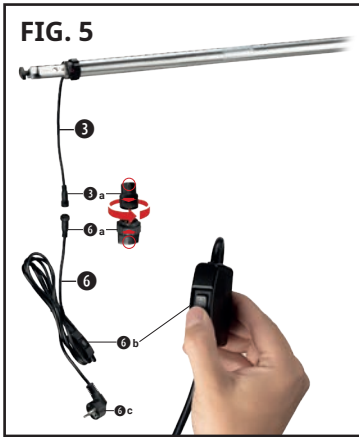

1. Plug the connectors (3a + 6a) of the power connection cable (3) and the mains power cable (6) into each other and screw them together.

### IMPORTANT !

**When plugging together, make sure that the arrow markings on the plug connections (3a + 6a) point towards each other.**

2. Insert the mains plug (6c) into a suitable power outlet (AC 220V-230V).
3. Control the motor and the associated direction of the background roll rotation using the selector switch (6b) as follows:

- △ Upwards
- Stop
- ▽ Downwards

### WARNING!

**Never operate the background system continuously beyond the maximum operating time! Exceeding the operating time can lead to irreparable damage to the motor and/or the electronics.**

## ATTACH PAPER EDGE WEIGHT (Fig. 6)

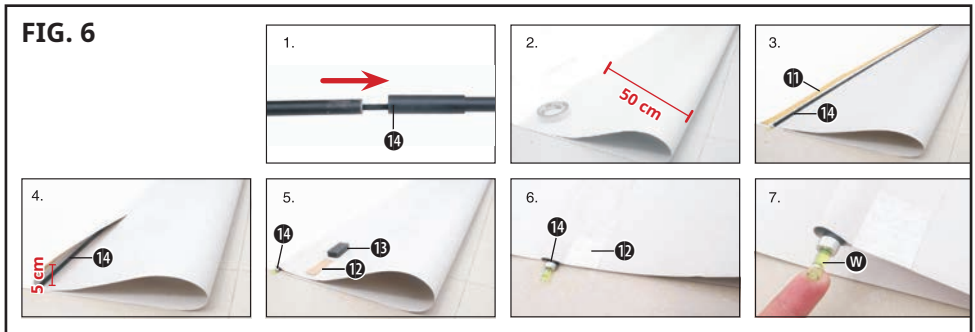

1. Put the 3 parts of the fiberglass rods (14) together. The individual rod sections are connected in the correct order with a flex band. The total length after assembly is about 2.8 meters.
2. Unroll the background paper so that it lies flat on the floor over a length of about one meter. Fold over about 50 cm of the paper so that the underside is on top. Keep the double-sided adhesive tape (11) to hand.
3. Place the assembled fiberglass rods on the paper at a distance of about 3 cm from the edge. Stick the double-sided adhesive tape (11) along the edge from one end to the other on the background paper.



## **IMPORTANT!**

### **Do not remove the upper transfer foil of the adhesive tape yet!**

4. Place the side of the paper with the adhesive tape over the fiberglass rod to form a pocket (hem) about 5 cm wide. Fold the paper tightly on the side opposite the adhesive tape to form a folded edge. Remove the transfer foil from the adhesive tape and stick it onto the paper in the previously folded position to form a seam for the fiberglass rod.
5. Dip the sponge (13) in water and squeeze it out to remove excess water. Use it to moisten four of the self-adhesive paper strips (12), just like a stamp. Glue one strip to each end and two strips about one meter apart in the middle of the hem bonding.

## **WARNING!**

### **Do not moisten the paper strips too much, otherwise they will not stick properly and the background paper could be damaged.**

6. Once the paper strips (12) have been glued on, leave them to dry for about 15 minutes. Then stabilize the seam with the fiberglass rod (14) inside.
7. The spirit level (W) at both ends of the fiberglass rods is used to precisely level the background paper roll when it is used on a portable background system that involves frequent assembly and disassembly.

## **TECHNICAL DATA**

Tube material:	aluminum
Tube length:	approx. 3 m
Max. supported length:	approx. 2.8 m
Max. supported weight:	4.8 kg
Motor, torque:	electric motor, 6Nm
Power supply:	AC 220-230V/50Hz, 145W
Max. operating time:	4 min (without interruption)

## **WARNING!**

- **Never operate the background system continuously beyond the maximum operating time! Exceeding the operating time can lead to irreparable damage to the motor and/or the electronics.**
- **Never use background rolls for the background system that exceed the maximum supported weight and/or length! Exceeding the supported weight and/or length can lead to irreparable damage to the tube system!**

## **DISPOSAL**



Dispose of packaging materials by sorting them. Information on proper disposal can be obtained from your municipal waste disposal service or environmental agency.



Do not place electrical appliances in household waste!

According to the European Directive 2012/19/EU on waste electrical and electronic equipment and its transposition into national law, used electrical devices must be collected separately and recycled in an environmentally friendly manner.

## CE DECLARATION OF CONFORMITY

**CE** Bresser GmbH has issued a „CE Declaration of Conformity“ in accordance with the applicable directives and corresponding standards. The full text of the CE declaration of conformity is available at the following internet address:  
[www.bresser.de/download/F004393/CE/F004393\\_CE.pdf](http://www.bresser.de/download/F004393/CE/F004393_CE.pdf)

## WARRANTY & SERVICE

The regular warranty period is 2 years and begins on the day of purchase. To benefit from an extended voluntary warranty period as stated on the gift box, registration on our website is required.

You can consult the full warranty terms as well as information on extending the guarantee period and details of our services at [www.bresser.de/warranty\\_terms](http://www.bresser.de/warranty_terms).



[www.bresser.de/warranty\\_terms](http://www.bresser.de/warranty_terms)

# ALGEMENE VEILIGHEIDSINSTRUCTIES

## **GEVAAR OP LICHAAMELIJK LETSEL!**

Zorg ervoor dat niemand over de verbindingkabels van het apparaat struikelt.

Laat kinderen en/of dieren nooit zonder toezicht achter wanneer u het apparaat gebruikt!

Installeer in een areaal dat niet toegankelijk is voor kinderen en dieren!

Laat de achtergrondrol nooit uitgerold op de vloer liggen wanneer deze niet in gebruik is!

## **RISICO OP MATERIËLE SCHADE!**

Zorg ervoor dat niemand over de verbindingkabels van het apparaat struikelt. Kabels, bijbehorende elektronische onderdelen of het hele achtergrondstelsel kunnen worden afgescheurd.

Gebruik alleen de meegeleverde stroomaansluitkabel!

Stel het apparaat niet bloot aan hoge temperaturen.

Stel het apparaat niet bloot aan overmatige trillingen.

De fabrikant aanvaardt geen aansprakelijkheid voor elektrische schade veroorzaakt door het gebruik van een ongeoorloofde stroomvoorziening!

## **RISICO OP ELEKTRISCHE SCHOKKEN!**

Dit apparaat bevat elektronische onderdelen die worden aangedreven door een stroombron (netvoeding). Gebruik het apparaat alleen zoals beschreven in de gebruiksaanwijzing. Als de instructies niet worden opgevolgd, bestaat een RISICO OP ELEKTRISCHE SCHOKKEN!

Buig, knijp of trek nooit aan voedingskabels, aansluitkabels, verlengstukken of connectoren. Bescherm de kabels tegen scherpe randen en hitte.

Controleer dit apparaat, de kabels en de aansluitingen voor gebruik op beschadigingen.

Gebruik nooit een beschadigd apparaat of een apparaat met beschadigde elektrische onderdelen! Beschadigde onderdelen moeten onmiddellijk worden vervangen door een geautoriseerde servicemedewerker.

Bedien het apparaat alleen in een volledig droge omgeving en raak het apparaat niet aan met natte of vochtige lichaamsdelen.

## **BRAND-/EXPLOSIEGEVAAR!**

Stel het apparaat niet bloot aan hoge temperaturen.

Gebruik alleen de bijgeleverde voedingskabel!

Sluit de elektrische aandrijfmotor niet kort en pas deze op geen enkele manier aan!

Overmatige hitte en onjuiste behandeling kunnen kortsluitingen, brand en zelfs explosies veroorzaken!

## **! BELANGRIJKE OPMERKINGEN!**

Demonteer het apparaat niet! Neem in geval van een defect contact op met het servicecentrum dat verantwoordelijk is voor uw land.

Tijdens lange pauzes en voordat u onderhouds- en reinigingswerkzaamheden uitvoert,

koppelt u de stroomvoorziening los door de stekker uit het stopcontact te trekken. Plaats uw apparaat zo dat het op elk gewenst moment kan worden losgekoppeld van het elektriciteitsnet. Het stopcontact moet altijd in de buurt van het apparaat zijn en gemakkelijk toegankelijk, aangezien de stekker van het netsnoer dient als een onderdeel om het apparaat van de netvoeding los te koppelen.

## OVERZICHT EN BESCHRIJVING VAN DE ONDERDELEN

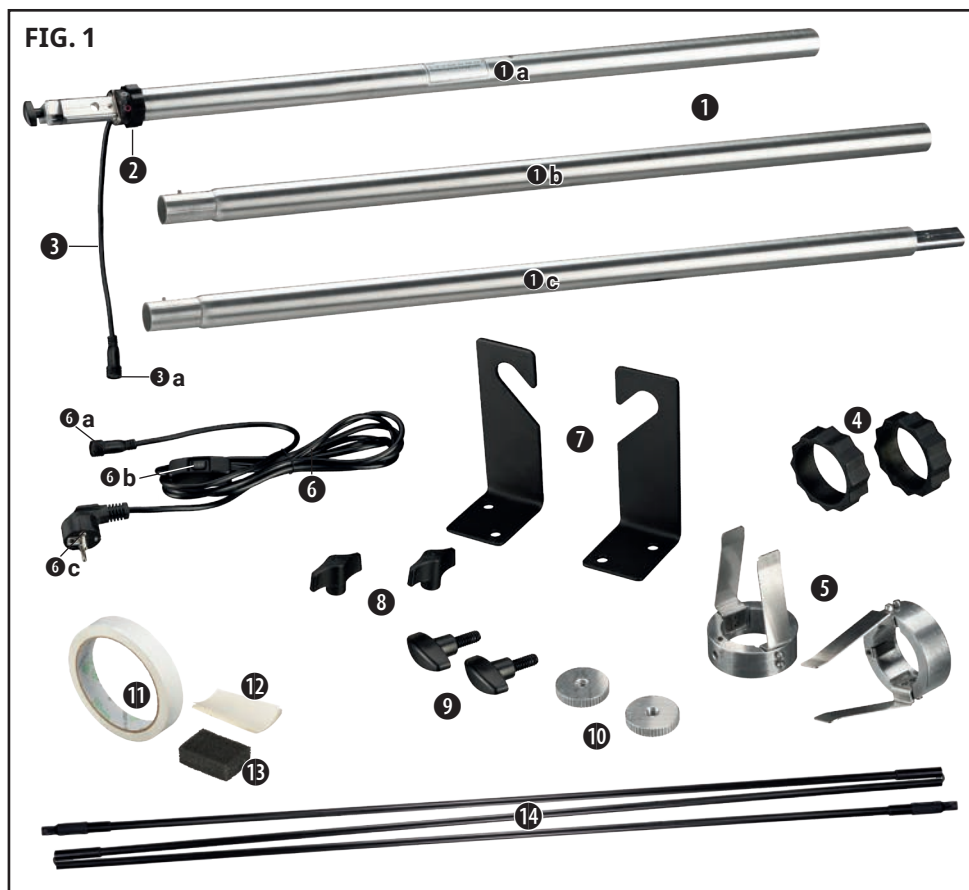

- 1** Aluminium deelbuizen (3x):  
1a) Motordeel 1b) Middendeel 1c) Einddeel
- 2** Motoreenheid
- 3** Stroomaansluitkabel (vooraf geïnstalleerd op de motoreenheid) met  
3a) 2-polige aansluitbus
- 4** Antislip rubberen ringen (2x, voor wrijvingscompensatie)
- 5** Klemringen (2x)
- 6** Netvoedingskabel met  
6a) 2-polige aansluitstekker 6b) Keuzeschakelaar 6c) Netstekker

- 7 Haken (2x, voor wandmontage)
- 8 Vleugelmoeren (2x)
- 9 Vleugelschroeven (2x, voor het bevestigen van de klemringen)
- 10 Platte kartelmoeren (2x)
- 11 Dubbelzijdig plakband
- 12 Zelfklevende papieren strips (12x)
- 13 Spons
- 14 Glasvezelstangen (3-delig, verbonden)

## MONTAGE (Fig. 2)

### BELANGRIJK!

Dit achtergrondsysteem is alleen bedoeld voor het vasthouden van achtergrondrollen met een toelaatbaar totaalgewicht van 4,8 kg en een maximale lengte van 2,8 m. Overschrijding van het toegestane gewicht en/of de maximale lengte kan leiden tot onherstelbare materiële schade waarvoor de fabrikant geen aansprakelijkheid aanvaardt!

Controleer voor de montage het draagvermogen van het element waarop het achtergrondsysteem later moet worden gemonteerd (bijv. muur of statief)! Het draagvermogen moet ongeveer twee keer zo hoog zijn als de som van het eigen gewicht van het achtergrondsysteem en het gewicht van de op te nemen achtergrondrol. Voorbeeld:

Achtergrondsysteem 2,7 kg + achtergrondrol 4,8 kg = 7,5 kg

>> benodigd draagvermogen: 15 kg

De fabrikant aanvaardt geen aansprakelijkheid voor schade van welke aard dan ook die het gevolg is van een verkeerde installatie of onvoldoende draagvermogen!

### BASISMONTAGE (Fig. 2)

De MR-300 is een nieuw elektrisch achtergrondsysteem. Het heeft een buismotor met netvoeding en een bekabelde besturingseenheid voor het rollen en afrollen van achtergrondpapier of -doeken.

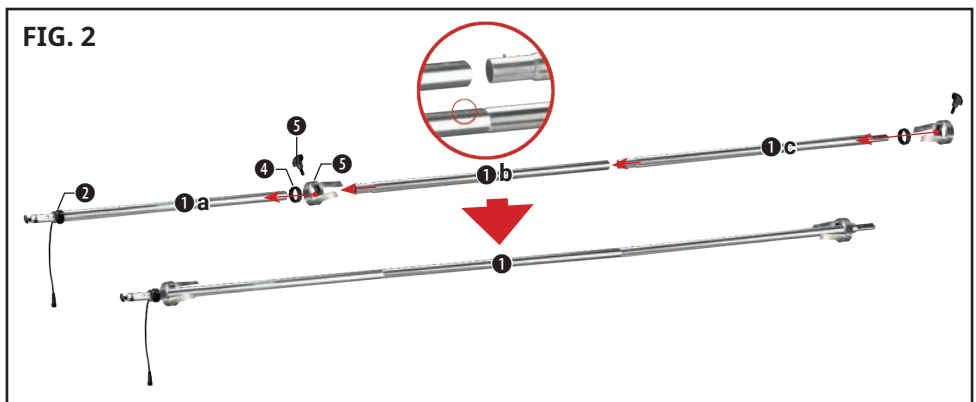

1. Schuif een van de twee rubberen antislip ringen (4) op de eerste aluminium buis (1a) tot aan de voorkant van de motoreenheid (2).

- Schuif een van de twee klemringen (5) op de eerste aluminium buis (1a), ook tot vlak voor de motorunit (2), zodat deze de eerder bevestigde rubberen ring (4) omsluit.
- Draai een van de twee vleugelschroeven (9) in het schroefdraadgat (G) van de klemring en draai de metalen ring vervolgens handvast vast.
- Steek alle drie de aluminium buizen (1a-1c) in de juiste volgorde in elkaar om een doorlopende buis te vormen (1). Begin met het motordeel (1a), gevolgd door het middendeel (1b) en tenslotte het einddeel (1c).

### **BELANGRIJK!**

**Zorg ervoor dat de veerbelaste nokken (N) op de buizen in de gaten (L) van de vorige buis reiken om te voorkomen dat ze eruit glijden.**

- Schuif de achtergrondrol op de gemonteerde aluminium buis (1) zodat deze aan de zijkant van het motordeel wordt geklemd door de klemmen (K) van de eerder bevestigde klemring (5).
- Bevestig ook een rubberen ring (4) aan de andere kant van de aluminium buis (1). Schuif de tweede klemring (5) eroverheen zodat de rol hier ook door de klemmen (K) wordt bevestigd.

## **MUURBEVESTIGING (Fig. 3)**

### **BELANGRIJK!**

**Let er bij de installatie op dat de openingen van de haken (7) naar boven wijzen en dat ze op de juiste afstand van elkaar zijn geplaatst! De vierkante eindstukken van de aluminium buis moeten gecentreerd zijn in de haken.**

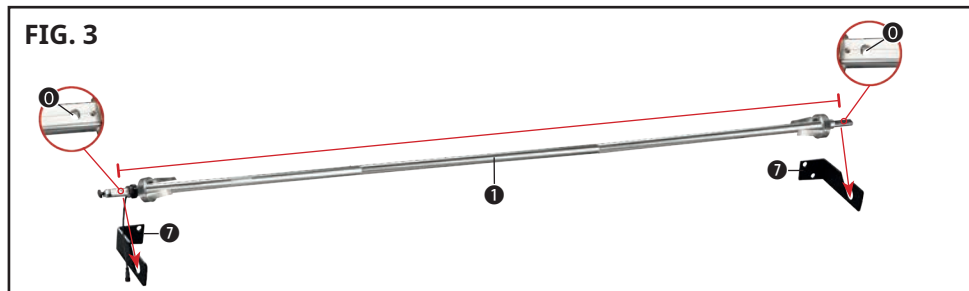

- Meet de afstand tussen de buitenranden van de gaten (O) in de twee vierkante eindstukken van de aluminium buis om de ideale afstand tussen de haken te verkrijgen.
- Bevestig de haken (7) aan een muur met voldoende draagvermogen. Houd rekening met de eerder gemeten afstand.

### **BELANGRIJK!**

**Gebruik geschikte wandpluggen\* en schroeven\* om de haken aan de muur te bevestigen!**

## **MONTAGE OP STATIEVEN\* (Fig. 4.)**

### **OPMERKING:**

**Voor montage op statieven zijn twee statieven met een 1/4"-schroefdraad (bijv. via een spigotadapter) en een bijbehorend draagvermogen vereist (bijv. Art. No.F004343).**

## **BELANGRIJK!**

Zorg er tijdens de montage voor dat de platte kartelmoeren (10) en vleugelmoeren (8) stevig op de schroefdraden van de Sative zijn geschroefd! De spigotadapter zelf moet ook stevig op het statief zijn bevestigd. Controleer regelmatig of de pasvorm goed zit, vooral bij langdurig gebruik.

De fabrikant aanvaardt geen aansprakelijkheid voor schade van welke aard dan ook die het gevolg is van een verkeerde installatie of ontoereikende bevestiging!

## **OPMERKING:**

We raden aan om het achtergrondstelsel eerst op de statieven te monteren zonder de achtergrondrol, omdat dit de installatie eenvoudiger maakt.

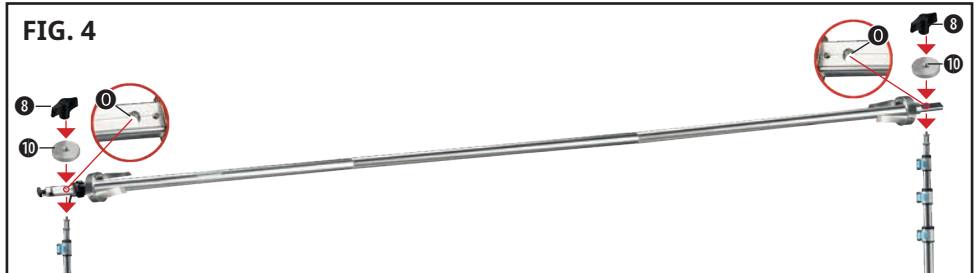

1. Plaats twee statieven\* naast elkaar zodat de afstand tussen beide ongeveer overeenkomt met de lengte van de gemonteerde aluminium buis (1).
2. Plaats de aluminium buis (1) met de gaten (O) van de twee eindstukken op de aansluitdraden (G) van de aansluitingen (S).
3. Schroef de platte kartelmoeren (10) en de vleugelmoeren (8) van bovenaf op de verbindingsdraden (G). Dit wordt gebruikt om de aluminium buis aan de statieven te bevestigen.
4. Verzwaar de statieven in de basis met een zandzak of iets dergelijks, zodat ze niet kunnen omvallen.

## **OPMERKING:**

We raden aan om de hulp van iemand anders in te roepen voor de daaropvolgende installatie van het achtergrondstelsel met achtergrondrol.

## STROOMVOORZIENING EN BEDIENING (Fig. 5)

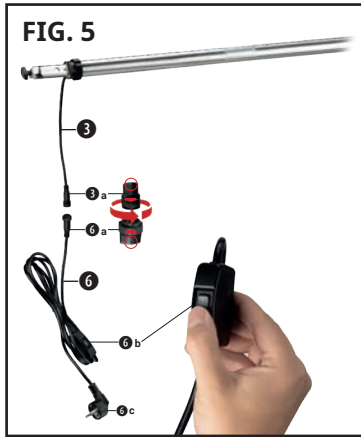

1. Steek de stekkers (3a + 6a) van de stroomaansluitkabel (3) en de netvoedingskabel (6) in elkaar en schroef ze aan elkaar vast.

### BELANGRIJK!

Let er bij het aansluiten op dat de pijlmarkeringen op de stekkeransluitingen (3a + 6a) naar elkaar wijzen.

2. Steek de stekker (6c) in een geschikt stopcontact (AC 220V-230V).
3. Regel de motor en de bijbehorende richting van de rotatie van de achtergrondrol met behulp van de keuzeschakelaar (6b) als volgt:

△ Naar boven

○ Stop

▽ Naar beneden

### WAARSCHUWING!

Gebruik het achtergrondstelsel nooit continu langer dan de maximale gebruiksduur! Overschrijding van de gebruiksduur kan leiden tot onherstelbare schade aan de motor en/of de elektronica.

## RANDGEWICHT VOOR HET PAPIER TOEVOEGEN (Fig. 6)

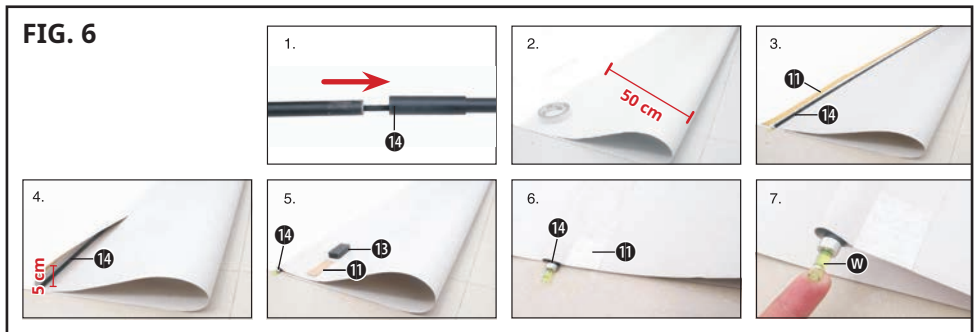

1. Zet de 3 delen van de glasvezelstangen (14) in elkaar. De afzonderlijke stangdelen zijn in de juiste volgorde verbonden met een flexband. De totale lengte na montage is ongeveer 2,8 meter.
2. Rol het achtergrondpapier uit zodat het over een lengte van ongeveer een meter plat op de vloer ligt. Vouw ongeveer 50 cm van het papier om zodat de onderkant bovenop ligt. Houd het dubbelzijdige plakband (11) bij de hand.
3. Plaats de geassembleerde glasvezelstaven op het papier op een afstand van ongeveer 3 cm van de rand. Plak het dubbelzijdige plakband (11) langs de rand van het ene uiteinde naar het andere op het achtergrondpapier.



## **BELANGRIJK!**

### **Verwijder de bovenste transferfolie van het plakband nog niet!**

4. Plaats de zijkant van het papier met het plakband over de glasvezelstaaf om een zak (zoom) van ongeveer 5 cm breed te vormen. Vouw het papier stevig op de kant tegenover het plakband om een gevouwen rand te vormen. Verwijder de transferfolie van het plakband en plak deze in de eerder gevouwen positie op het papier om een naad te vormen voor de glasvezelstaaf.
5. Doop de spons (13) in water en knijp deze uit om overtollig water te verwijderen. Gebruik het om vier van de zelfklevende papieren strips (12) te bevochtigen, net als een stempel. Lijm één strip aan elk uiteinde en twee stroken van ongeveer een meter uit elkaar in het midden van de zoomverbinding.

## **WAARSCHUWING!**

### **Bevochtig de papieren strips niet te veel, anders blijven ze niet goed plakken en kan het achtergrondpapier beschadigd raken.**

6. Nadat de papieren strips (12) zijn geplakt, laat u ze ongeveer 15 minuten drogen. Stabiliseer vervolgens de naad met de glasvezelstang (14) erin.
7. De waterpas (W) aan beide uiteinden van de glasvezelstangen wordt gebruikt om de achtergrondpapierrol nauwkeurig waterpas te stellen wanneer deze wordt gebruikt op een draagbaar achtergrondsysteem dat veelvuldig moet worden gemonteerd en gedemonteerd.

## **TECHNISCHE GEGEVENS**

Materiaal van de buis:	aluminum
Lengte van de buis:	ca. 3 m
Max. ondersteunde lengte:	ca. 2,8 m
Max. ondersteund gewicht:	4,8 kg
Motor, koppel:	elektromotor, 6Nm
Stroomvoorziening:	AC 220-230V/50 Hz, 145 W
Max. gebruiksduur:	4 min (zonder onderbreking)

## **WAARSCHUWING!**

- **Gebruik het achtergrondsysteem nooit continu langer dan de maximale gebruiksduur! Overschrijding van de gebruiksduur kan leiden tot onherstelbare schade aan de motor en/of de elektronica.**
- **Gebruik nooit achtergrondrollen voor het achtergrondsysteem die het maximale ondersteunde gewicht en/of lengte overschrijden! Overschrijding van het ondersteunde gewicht en/of lengte kan leiden tot onherstelbare schade aan het buizensysteem!**

## **VERWIJDERING**



Gooi verpakkingsmateriaal weg door het te sorteren. Informatie over de juiste verwijdering kan worden verkregen bij gemeentelijke afvalverwijderingsdiensten of het milieuagentschap.



Doe geen elektrische apparaten bij het huishoudelijk afval!

Volgens de Europese richtlijn 2012/19/EU betreffende afgedankte elektrische en

elektronische apparatuur en de omzetting daarvan in nationaal recht moet gebruikte elektrische apparatuur gescheiden worden ingezameld en op milieuvriendelijke wijze worden gerecycled.

## CE-CONFORMITEITSVERKLARING

**CE** Een "CE-Conformiteitsverklaring" in overeenstemming met de toepasselijke richtlijnen en de bijbehorende normen is afgegeven door Bresser GmbH. De volledige tekst van de CE-conformiteitsverklaring is beschikbaar op het volgende internetadres: [www.bresser.de/download/F004393/CE/F004393\\_CE.pdf](http://www.bresser.de/download/F004393/CE/F004393_CE.pdf)

## GARANTIE & SERVICE

De reguliere garantieperiode is 2 jaar en gaat in op de dag van aankoop. Om te kunnen profiteren van een verlengde garantieperiode op basis van vrijwilligheid, zoals vermeld op de verpakking, is een registratie op onze website vereist.

Je kunt de volledige garantievoorwaarden en informatie over het verlengen van de garantieperiode en details over onze services raadplegen op [www.bresser.de/warranty\\_terms](http://www.bresser.de/warranty_terms).



[www.bresser.de/warranty\\_terms](http://www.bresser.de/warranty_terms)

# ALLGEMEINE SICHERHEITSHINWEISE

## **GEFAHR VON KÖRPERSCHÄDEN!**

Stellen Sie sicher, dass niemand über Verbindungs- oder Anschlusskabel des Geräts stolpern kann!

Bei Benutzung des Geräts Kinder und/oder Tiere niemals unbeaufsichtigt lassen!

An einem für Kindern und Tiere nicht zugänglichen Bereich montieren!

Bei Nichtbenutzung Hintergrundrolle niemals abgewickelt auf dem Boden liegend zurücklassen!

## **GEFAHR VON MATERIALSCHÄDEN!**

Stellen Sie sicher, dass niemand über Verbindungs- oder Anschlusskabel des Geräts stolpern kann! Kabel, damit verbundene Elektronikteile oder das gesamte Hintergrundsystem könnten abgerissen werden.

Benutzen Sie nur das mitgelieferte Stromverbindungskabel!

Setzen Sie das Gerät keinen hohen Temperaturen aus!

Setzen Sie das Gerät keinen Erschütterungen aus!

Der Hersteller übernimmt keine Haftung für Stromschäden, die durch die Nutzung einer nicht autorisierten Stromversorgung entstehen!

## **GEFAHR EINES STROMSCHLAGS!**

Dieses Gerät beinhaltet Elektronikteile, die über eine Stromquelle betrieben werden (220V-Netzstrom). Benutzen Sie das Gerät nur wie in der Bedienungsanleitung beschrieben. Andernfalls besteht die GEFAHR EINES STROMSCHLAGS!

Strom- und Verbindungskabel sowie Verlängerungen und Anschlussstücke niemals knicken, quetschen oder zerrren. Schützen sie Kabel vor scharfen Kanten und Hitze.

Überprüfen Sie das Gerät, die Kabel und Anschlüsse vor Inbetriebnahme auf Beschädigungen.

Beschädigtes Gerät oder ein Gerät mit beschädigten stromführenden Teilen niemals in Betrieb nehmen! Beschädigte Teile müssen umgehend von einem autorisierten Service-Betrieb ausgetauscht werden.

Betreiben Sie das Gerät nur in vollkommen trockener Umgebung und berühren Sie das Gerät nicht mit nassen oder feuchten Körperteilen.

## **FIRE/EXPLOSION HAZARD!**

Setzen Sie das Gerät keinen hohen Temperaturen aus!

Benutzen Sie nur das mitgelieferte Netzkabel!

Elektrischen Antriebsmotor nicht kurzschließen oder in irgend einer Form modifizieren!

Durch übermäßige Hitze und unsachgemäße Handhabung können Kurzschlüsse, Brände und sogar Explosionen ausgelöst werden!

## **! WICHTIGE HINWEISE!**

Bauen Sie das Gerät nicht auseinander! Wenden Sie sich im Falle eines Defekts an

Ihren Fachhändler oder an das für Ihr Land zuständige Service-Center.

Unterbrechen Sie die Stromzufuhr im Falle einer längeren Betriebsunterbrechung sowie vor allen Wartungs- und Reinigungsarbeiten indem Sie den Netzstecker ziehen.

Platzieren Sie Ihr Gerät so, dass es jederzeit vom Stromnetz getrennt werden kann. Die Netzsteckdose sollte sich immer in der Nähe Ihres Geräts befinden und gut zugänglich sein, da der Stecker des Netzkabels als Trennvorrichtung zum Stromnetz dient.

## TEILEÜBERSICHT & BESCHREIBUNG

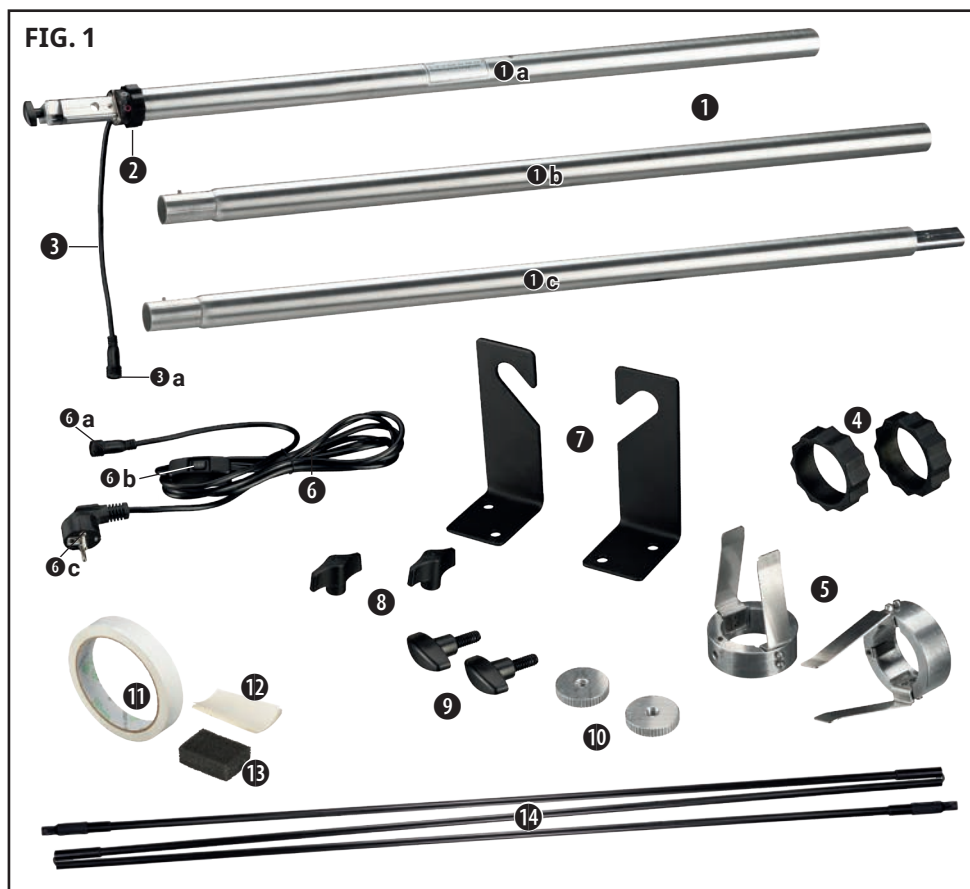

- ① Aluminiumteilrohre (3x):  
1a) Motorteil 1b) Mittelteil 1c) Endteil
- ② Motoreinheit
- ③ Stromverbindungskabel (vorinstalliert an der Motoreinheit) mit  
3a) 2-poliger Anschlussbuchse
- ④ Rutschfeste Gummiringe (2x, zur Reibungskompensation)
- ⑤ Klemmringe (2x)

- ⑥ Netzstromkabel mit
  - 6a) 2-poligem Verbindungsstecker
  - 6b) Wahlschalter
  - 6c) Netzstecker
- ⑦ Haken (2x, für die Wandbefestigung)
- ⑧ Flügelmuttern (2x)
- ⑨ Flügelschrauben (2x, zur Fixierung der Klemmringe)
- ⑩ Flachrändelmuttern (2x)
- ⑪ Doppelseitiges Klebeband
- ⑫ Selbstklebende Papierstreifen (12x)
- ⑬ Schwamm
- ⑭ Fiberglasgestänge (3-teilig, zusammenhängend)

## MONTAGE (Fig. 2)

### WICHTIG !

Dieses Hintergrundsystem ist nur für die Aufnahme von Hintergrundrollen mit einem zulässigen Gesamtgewicht von 4,8 kg und einer Länge von maximal 2,8 m bestimmt. Die Überschreitung des zulässigen Gewichts und/oder der maximalen Länge können zu irreparablen Materialschäden führen, für die der Hersteller keine Haftung übernimmt!

Prüfen vor der Montage die Tragfähigkeit des Elements auf oder an dem das Hintergrundsystem später montiert werden soll (z.B. Wand oder Stativ) ! Die Tragfähigkeit muss etwa doppelt so hoch sein wie die Summe aus dem Eigengewicht des Hintergrundsystems und dem Gewicht der aufzunehmenden Hintergrundrolle. Beispiel:

2,7 kg Hintergrundsystem + 4,8 kg Hintergrundrolle = 7,5 kg  
 >> erforderl. Tragfähigkeit: 15 kg

Der Hersteller übernimmt keine Haftung für Schäden jeglicher Art in Folge einer fehlerhaften Montage oder aufgrund einer unzureichenden Tragfähigkeit!

## GRUNDMONTAGE (Fig. 2)

Das MR-300 ist ein neues elektrisches Hintergrundsystem. Es verfügt über einen netzbetriebenen Rohrmotor und eine kabelgebundene Steuerung zum Auf- und Abrollen Hintergrundpapieren oder -stoffen.

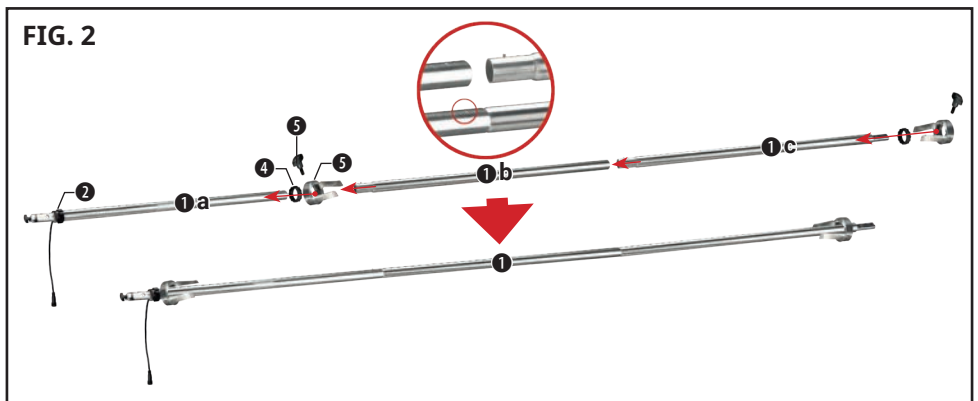

1. Schieben Sie einen der beiden rutschfesten Gummiringe (4) auf das erste Aluminiumrohr (1a) bis vor die Motoreinheit (2).
2. Schieben Sie einen der beiden Klemmringe (5) auf das erste Aluminiumrohr (1a) ebenfalls bis kurz vor die Motoreinheit (2), so dass er den zuvor angebrachten Gummiring (4) umschließt.
3. Drehen Sie eine der beiden Flügelschrauben (9) in die Gewindebohrung (G) des Klemmrings ein und schrauben Sie den Metallring dann handfest an.
4. Stecken Sie alle drei Aluminiumrohre (1a-1c) in der richtigen Reihenfolge ineinander, so dass ein zusammenhängendes Rohr (1) entsteht. Beginnen Sie mit dem Motorteil (1a), gefolgt vom Mittelteil (1b) und zuletzt dem Endteil (1c).

### WICHTIG !

**Stellen Sie sicher, dass die gefederten Nasen (N) an den Rohren in die Löcher (L) des jeweils vorherigen Rohrs greifen, damit diese gegen ein Herausrutschen gesichert sind.**

5. Schieben Sie die Hintergrundrolle auf das zusammengebaute Aluminiumrohr (1), so dass sie auf der Seite des Motorteils von den Klammern (K) des zuvor angebrachten Klemmrings (5) festgeklemmt wird.
6. Bringen Sie auch an der gegenüberliegenden Seite des Aluminiumrohrs (1) einen Gummiring (4) an. Schieben Sie darüber wiederum den zweiten Klemmring (5), so dass auch hier die Rolle von den Klammern (K) fixiert wird.

## WANDMONTAGE (Fig. 3)

### WICHTIG !

**Achten Sie bei der Montage darauf, dass die Öffnungen der Haken (7) nach oben weisen und sie im richtigen Abstand zueinander angebracht werden! Die eckigen Endstücke des Aluminiumrohrs müssen mittig in den Haken liegen.**

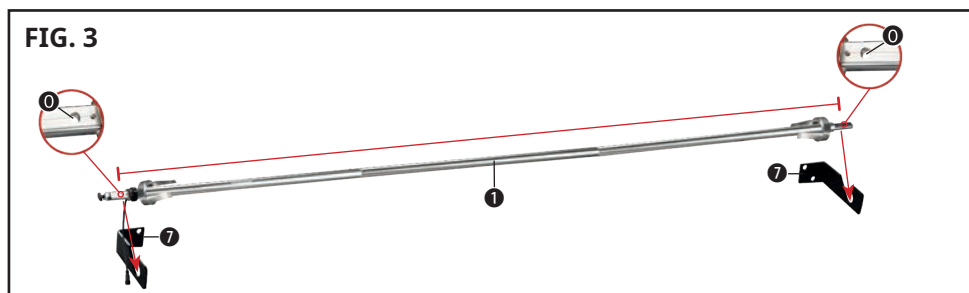

1. Messen Sie den Abstand zwischen den äußeren Rändern der Löcher (O) in den beiden eckigen Endstücken des Aluminiumrohrs, um den idealen Abstand der Haken zueinander zu erhalten.
2. Bringen Sie die Haken (7) an einer ausreichend tragfähigen Wand an. Berücksichtigen Sie dabei den zuvor gemessenen Abstand.

### WICHTIG !

**Verwenden Sie geeignete Dübel\* und Schrauben\* für die Befestigung der Haken an der Wand!**

## MONTAGE AUF STATIVEN\* (Fig. 4)

### HINWEIS:

Für die Montage auf Stativen sind zwei Stative mit einem 1/4"-Gewinde (z.B. über einen Spigot-Adapter) und einer entsprechender Tragfähigkeit erforderlich (z.B. Art. No.F004343).

### WICHTIG !

Achten Sie bei der Montage darauf, dass die Flachrändelmutter (10) und Flügelmutter (8) fest mit den Gewinden der Sative verschraubt sind! Auch der Spigot-Adapter selbst muss fest am Stativ befestigt sein. Überprüfen Sie deren festen Sitz regelmäßig, insbesondere während längerer Benutzung.

Der Hersteller übernimmt keine Haftung für Schäden jeglicher Art in Folge einer fehlerhaften Montage oder mangelhaften Befestigung!

### HINWEIS:

Wir empfehlen, das Hintergrundsystem zunächst ohne Hintergrundrolle auf den Stativen zu montieren, da so ein einfacherer Aufbau möglich ist.

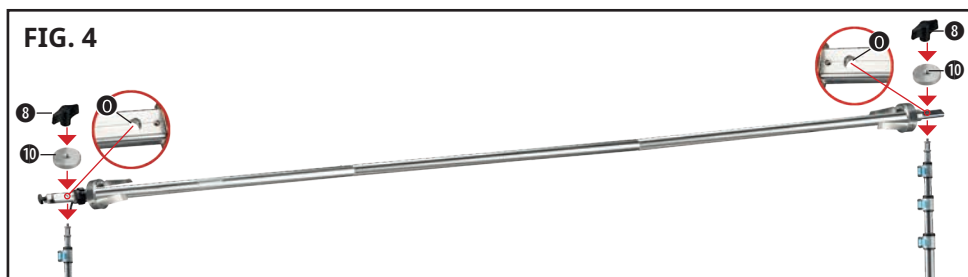

1. Stellen Sie zwei Stative\* so nebeneinander auf, dass der Abstand zwischen ihnen etwa der Länge des zusammengesetzten Aluminiumrohrs (1) entspricht.
2. Setzen Sie das Aluminiumrohr (1) mit seinen Löchern (O) der beiden Endstücke auf die Anschlussgewinde (G) der Spigots (S) auf.
3. Schrauben Sie die Flachrändelmutter (10) und die Flügelmutter (8) von oben auf die Anschlussgewinde (G) auf. Dies dient der Befestigung des Aluminiumrohres auf den Stativen.
4. Beschweren Sie die Stative im Fußbereich mit einem Sandsack o.ä., so dass diese nicht umkippen können.

### HINWEIS:

Wir empfehlen, für die anschließende Montage des Hintergrundsystems mit Hintergrundrolle die Hilfe einer weiteren Person in Anspruch zu nehmen.

## STROMVERSORGUNG & BETRIEB (Fig. 5)

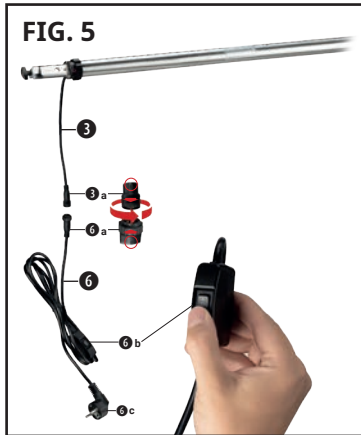

1. Stecken Sie die Steckerverbindungen (3a + 6a) des Stromverbindungskabels (3) und des Netzstromkabels (6) ineinander und verschrauben Sie diese miteinander.

### WICHTIG !

**Achten Sie beim Zusammenstecken darauf, dass die Pfeilmarkierungen auf den Steckverbindungen (3a + 6a) zueinander zeigen.**

2. Stecken Sie den Netzstecker (6c) in eine geeignete Steckdose (AC 220V-230V).
3. Steuern Sie den Motor bzw. die damit verbundene Drehrichtung der Hintergrundrolle über den Wahlschalter (6b) folgendermaßen:

△ Aufwärts

○ Stopp

▽ Abwärts

### ACHTUNG!

**Betreiben Sie das Hintergrundsystem niemals ununterbrochen über die maximale Betriebszeit hinaus! Eine Überschreitung der Betriebszeit kann zu irreparablen Schäden am Motor und/oder der Elektronik führen.**

## PAPIERKANTENGEWICHT ANBRINGEN (Fig. 6)

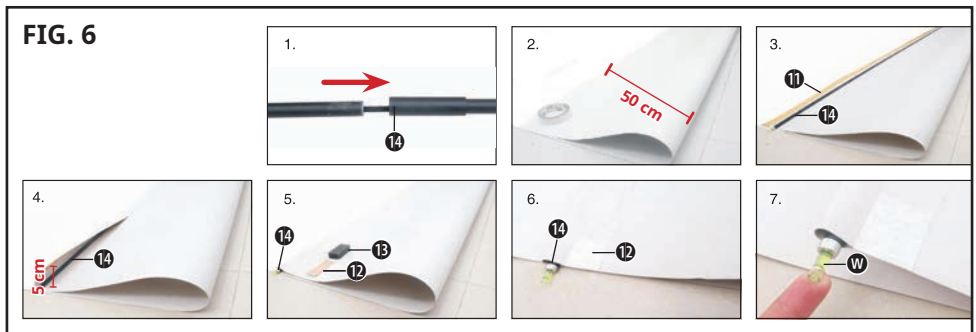

1. Stecken Sie die 3 Teile des Fiberglasgestänges (14) zusammen. Die einzelnen Stangenteile sind in der richtigen Reihenfolge mit einem Flexband verbunden. Die Gesamtlänge nach dem Zusammenstecken beträgt etwa 2,8 Meter.
2. Rollen Sie das Hintergrundpapier ab, so dass es auf einer Länge von etwa einem Meter plan auf dem Boden liegt. Klappen Sie etwa 50 cm des Papieres um, so dass die Unterseite oben liegt. Halten Sie das doppelseitige Klebeband (11) griffbereit.
3. Legen Sie das zusammengesteckte Fiberglasgestänge im Abstand von etwa 3 cm



von der Kante auf das Papier. Kleben Sie das doppelseitige Klebeband (11) entlang der Kante vom einen Ende bis zum anderen auf das Hintergrundpapier.

### **WICHTIG!**

#### **Ziehen Sie die obere Transferfolie des Klebebandes noch nicht ab!**

4. Stülpen Sie die mit dem Klebeband versehene Seite des Papiers über das Fiberglasgestänge, um eine etwa 5 cm breite Tasche (Saum) zu formen. Falten Sie das Papier an der dem Klebeband gegenüberliegenden Seite kräftig zusammen, so dass sich eine Faltkante bildet. Ziehen Sie die Transferfolie vom Klebeband ab und Kleben in der zuvor gefalteten Position auf das Papier und formen Sie so einen Saum für die Fiberglasstange.
5. Tauchen Sie den Schwamm (13) in Wasser und drücken Sie ihn aus, um überschüssiges Wasser zu entfernen. Nutzen Sie ihn, um damit – wie bei einer Briefmarke – vier der selbstklebenden Papierstreifen (12) anzufeuchten. Kleben Sie je einen Streifen auf die beiden Enden sowie zwei Streifen im Abstand von je etwa einem Meter mittig auf die Saumverklebung.

### **ACHTUNG!**

#### **Befeuchten Sie die Papierstreifen nicht zu stark, da diese sonst nicht richtig kleben und dadurch das Hintergrundpapier beschädigt werden könnte.**

6. Sobald die Papierstreifen (12) aufgeklebt sind, lassen Sie sie etwa 15 Minuten antrocknen. Danach stabilisieren sie den Saum mit der darin liegenden Fiberglasstange (14).
7. Die Wasserwaage (W) an beiden Enden des Fiberglasgestänges dient der exakten Nevillierung der Hintergrundpapierrolle wenn diese auf einem portablen Hintergrundsystem verwendet wird, mit dem ein häufiger Auf- und Abbau verbunden ist.

## **TECHNISCHE DATEN**

Rohrmaterial:	Aluminum
Rohrlänge:	ca. 3 m
Max. Aufnahmelänge:	ca. 2,8 m
Max. Aufnahmegewicht:	4,8 kg
Motor, Drehmoment:	Elektromotor, 6Nm
Stromversorgung:	AC 220-230V/50Hz, 145W
Max. Betriebszeit:	4 min. (ohne Unterbrechung)

### **ACHTUNG!**

- **Betreiben Sie das Hintergrundsystem niemals ununterbrochen über die maximale Betriebszeit hinaus! Eine Überschreitung der Betriebszeit kann zu irreparablen Schäden am Motor und/oder der Elektronik führen.**
- **Verwenden Sie für das Hintergrundsystem niemals Hintergrundrollen, die das zulässige Aufnahmegewicht und/oder die zulässige Aufnahmelänge überschreiten! Eine Überschreitung des Aufnahmegewichts und/oder der Aufnahmelänge können zu irreparablen Schäden am Rohrsystem führen!**

## ENTSORGUNG

 Entsorgen Sie die Verpackungsmaterialien sortenrein. Informationen zur ordnungsgemäßen Entsorgung erhalten Sie beim kommunalen Entsorgungsdienstleister oder Umweltamt.

 Werfen Sie Elektrogeräte nicht in den Hausmüll!  
Gemäß der Europäischen Richtlinie 2012/19/EU über Elektro- und Elektronik-Altgeräte und deren Umsetzung in nationales Recht müssen verbrauchte Elektrogeräte getrennt gesammelt und einer umweltgerechten Wiederverwertung zugeführt werden.

## CE-KONFORMITÄTSERKLÄRUNG

**CE** Eine „CE-Konformitätserklärung“ in Übereinstimmung mit den anwendbaren Richtlinien und entsprechenden Normen ist von der < Bresser GmbH > erstellt worden. Der vollständige Text der CE-Konformitätserklärung ist unter der folgenden Internetadresse verfügbar: [www.bresser.de/download/F004393/CE/F004393\\_CE.pdf](http://www.bresser.de/download/F004393/CE/F004393_CE.pdf)

## GARANTIE & SERVICE

Die reguläre Garantiezeit beträgt 2 Jahre und beginnt am Tag des Kaufs. Um von einer verlängerten, freiwilligen Garantiezeit wie auf dem Geschenkkarton angegeben zu profitieren, ist eine Registrierung auf unserer Website erforderlich.

Die vollständigen Garantiebedingungen sowie Informationen zu Garantiezeitverlängerung und Serviceleistungen können Sie unter [www.bresser.de/garantiebedingungen](http://www.bresser.de/garantiebedingungen) einsehen.



[www.bresser.de/garantiebedingungen](http://www.bresser.de/garantiebedingungen)

## Service

### DE AT CH BE

Bei Fragen zum Produkt und eventuellen Reklamationen nehmen Sie bitte zunächst mit dem Service-Center Kontakt auf, vorzugsweise per E-Mail.

E-Mail: [service@bresser.de](mailto:service@bresser.de)  
Telefon\*: +49 28 72 80 74 210

**BRESSER GmbH**  
Kundenservice  
Gutenbergstr. 2  
46414 Rhede  
Deutschland

\*Lokale Rufnummer in Deutschland (Die Höhe der Gebühren je Telefonat ist abhängig vom Tarif Ihres Telefonanbieters); Anrufe aus dem Ausland sind mit höheren Kosten verbunden.

### GB IE

Please contact the service centre first for any questions regarding the product or claims, preferably by e-mail.

E-Mail: [service@bresseruk.com](mailto:service@bresseruk.com)  
Telephone\*: +44 1342 837 098

**BRESSER UK Ltd.**  
Suite 3G, Eden House  
Enterprise Way  
Edenbridge, Kent TN8 6HF  
Great Britain

\*Number charged at local rates in the UK (the amount you will be charged per phone call will depend on the tariff of your phone provider); calls from abroad will involve higher costs.

### FR BE

Si vous avez des questions concernant ce produit ou en cas de réclamations, veuillez prendre contact avec notre centre de services (de préférence via e-mail).

E-Mail: [sav@bresser.fr](mailto:sav@bresser.fr)  
Téléphone\*: 00 800 6343 7000

**BRESSER France SARL**  
Pôle d'Activités de Nicopolis  
314 Avenue des Chênes Verts  
83170 Brignoles  
France

\*Prix d'un appel local depuis la France ou Belgique

### NL BE

Als u met betrekking tot het product vragen of eventuele klachten heeft kunt u contact opnemen met het service centrum (bij voorkeur per e-mail).

E-Mail: [info@bresserbenelux.nl](mailto:info@bresserbenelux.nl)  
Telefoon\*: +31 528 23 24 76

**BRESSER Benelux**  
Smirnoffstraat 8  
7903 AX Hoogeveen  
The Netherlands

\*Het telefoonnummer wordt in het Nederland tegen lokaal tarief in rekening gebracht. Het bedrag dat u per gesprek in rekening gebracht zal worden, is afhankelijk van het tarief van uw telefoon provider; gesprekken vanuit het buitenland zullen hogere kosten met zich meebrengen.

### ES PT

Si desea formular alguna pregunta sobre el producto o alguna eventual reclamación, le rogamos que se ponga en contacto con el centro de servicio técnico (de preferencia por e-mail).

E-Mail: [servicio.iberia@bresser-iberia.es](mailto:servicio.iberia@bresser-iberia.es)  
Teléfono\*: +34 91 67972 69

**BRESSER Iberia SLU**  
c/Valdemorillo,1 Nave B  
P.I. Ventorro del Cano  
28925 Alcorcón Madrid  
España

\*Número local de España (el importe de cada llamada telefónica dependen de las tarifas de los distribuidores); Las llamadas des del extranjero están ligadas a costes suplementarios..

---

**Bresser GmbH**  
Gutenbergstr. 2  
46414 Rhede · Germany  
[www.bresser.de](http://www.bresser.de)

   @BresserEurope



**Bresser UK Ltd.**  
Suite 3G, Eden House  
Enterprise Way  
Edenbridge, Kent TN8 6HF  
Great Britain